

eMXC 多能源全地形運輸車 產品資料表_260407

產品編號與品名：

eMXC-1500 多能源全地形運輸車

eMXC-1500 Multi-Energy All-Terrain Transport Vehicle



產品概述：

- ✧ 可混用氫能/太陽能(選配)，來為鋰電池增程的高效小型全地形車，專為追求靜音環保、高效能與靈活性的用戶設計。
- ✧ 適用於各種靜音潔淨室內場域或戶外平地/越野運動娛樂，甚或用於軍警巡消戰偵搜救，以及各種廠區載人/無人(選配)物流車，或科技測試展示平台，或是都會微型計程車或租賃車。
- ✧ 可成為無障礙代步車或是個人微型載具，後續也能選配太陽能頂罩和各式物流車殼..等(開發中)。

產品介紹：

- ◇ 採用如沙漠競賽貨卡式的越野賽車級雙 A 臂前懸吊，以及四連桿後差速直軸懸吊。
- ◇ 僅 14kg 重的低重心盆框式高剛性四縱樑車架，後置馬達讓後輪有更佳的荷重抓力。

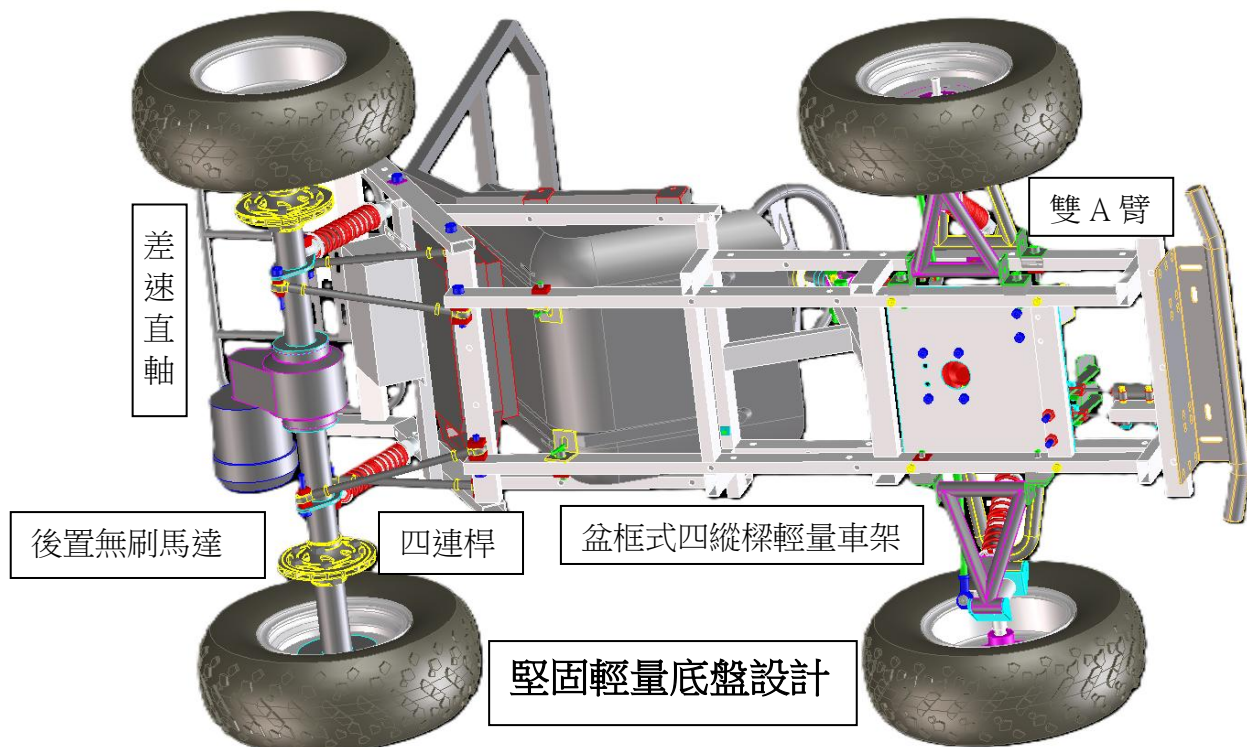

- ◇ 採標準後置動力+後輪驅動賽車的前 33% / 後 66% 高性能重心配置。
- ◇ 有超越一般乘用車與卡丁車的越野操控性能，輕量小巧卻又堅固強悍。
- ◇ 底盤離地距與涉水深度(選配防水套件)高達 17 公分，45° 進入角與 135° 通過角及 90° 離去角。

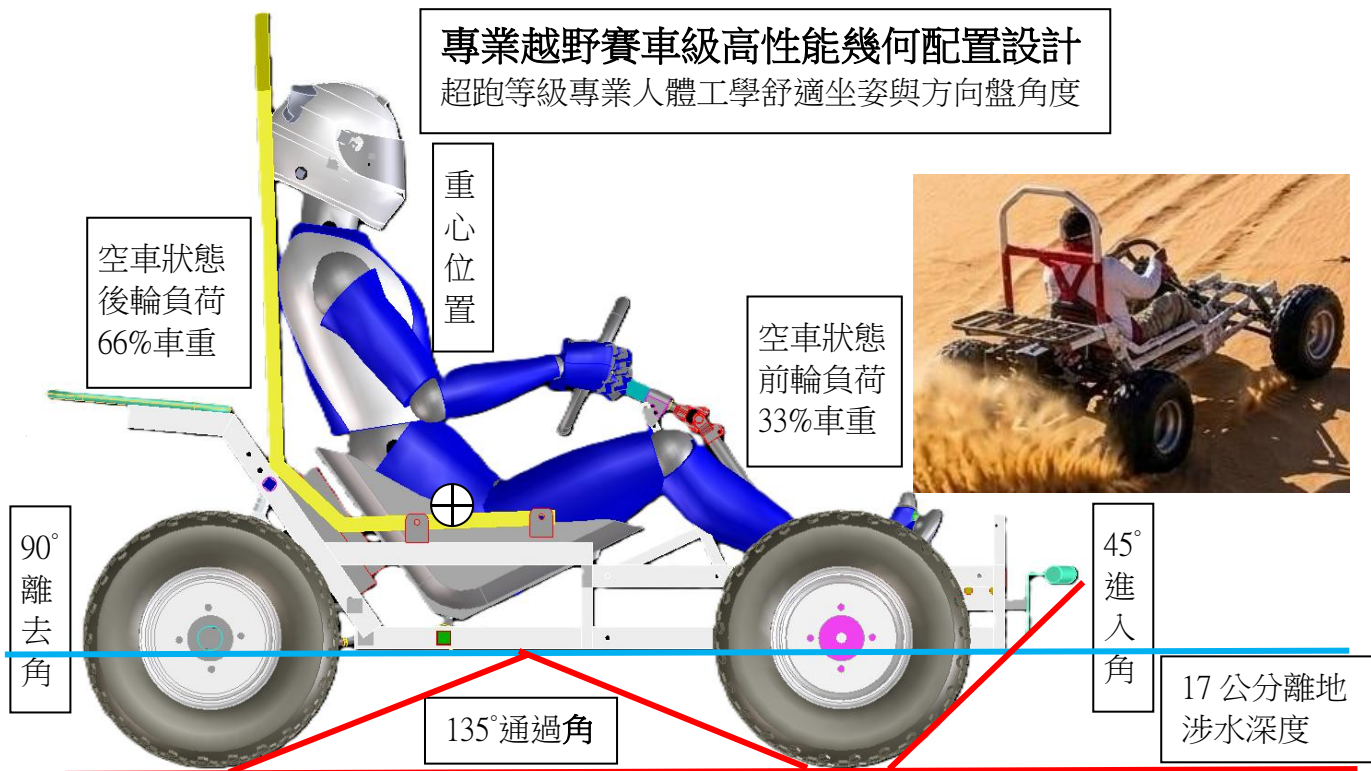

- ◇ 小巧輕盈的 60V30AH 鋰電池(360*245*90mm 約 7kg)收納於座椅後方
- ◇ 每顆電池可有約 50km 的空載續航力(視實際地形負載操駕而定)。

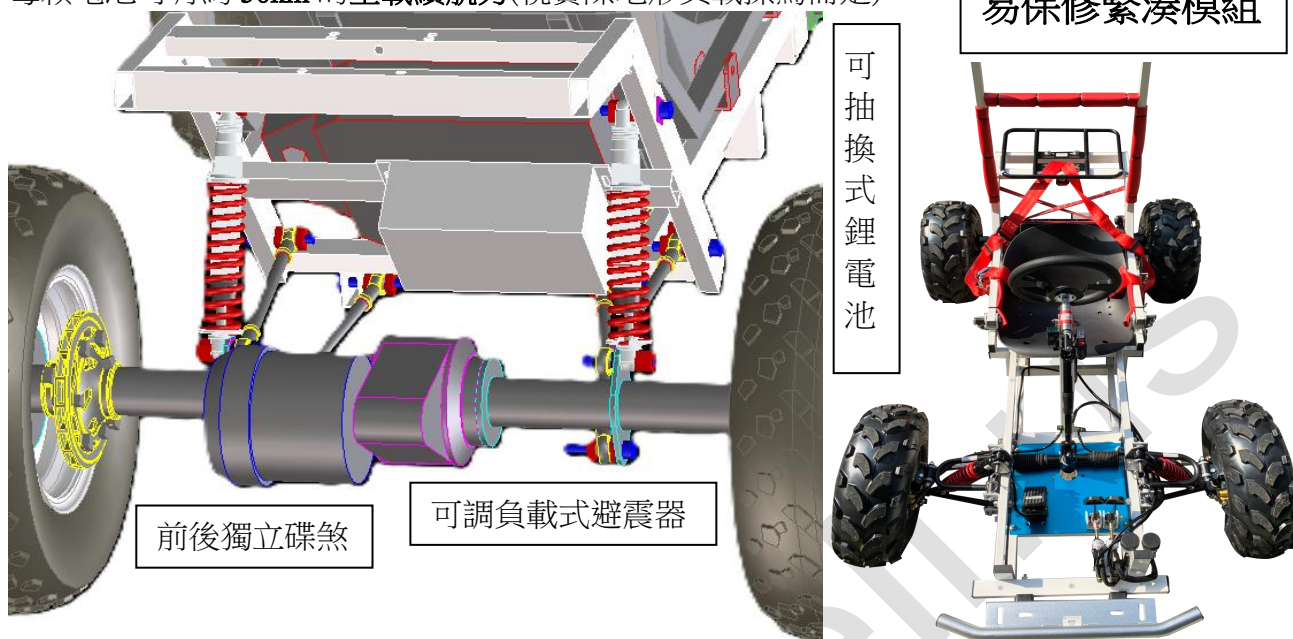

- ◇ 可直接接充電器充電，或是直接抽換電池。
- ◇ 也能選配氫能電堆/太陽能板來發電為電池增加航程。

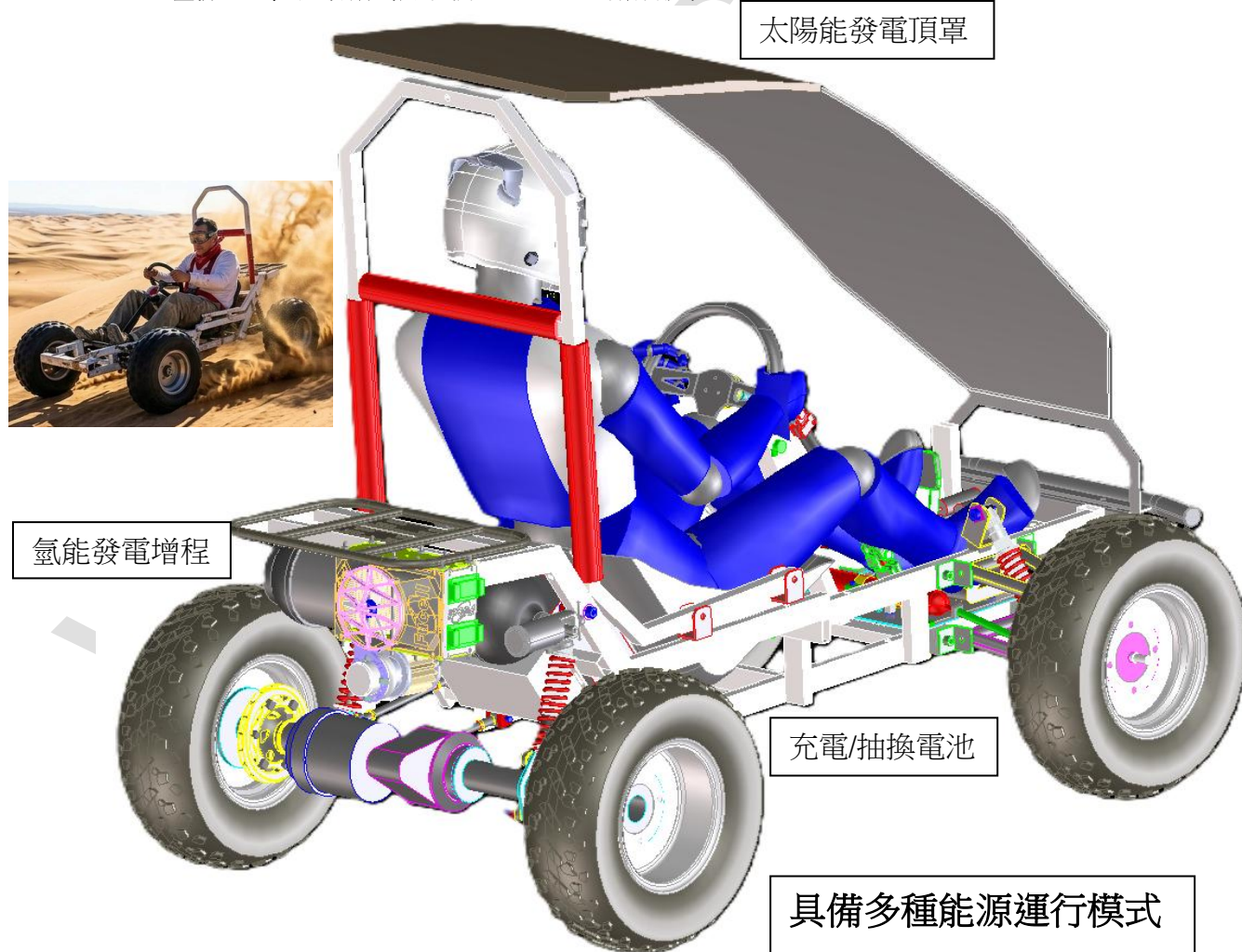

- ◇ 標準出貨型態為如圖的自行組裝套件，若需代為組裝，則會加收組裝工資與較長交期。
- ◇ 踏板式油門與前後獨立煞車踏板，標配桶型賽車座椅與四點式安全帶及簡易防滾架及貨架。
- ◇ 標配超粗胎紋之全地形胎，面對濕滑地形也能牢抓穩固地攀爬與煞降。
- ◇ 多孔位前保桿可選配加裝各種燈具與紋盤，未來甚至可裝小推土鏟等成為微型工程車。



- ◇ 抽出防滾架的四支快拆插銷，即可徒手拆除防滾架。

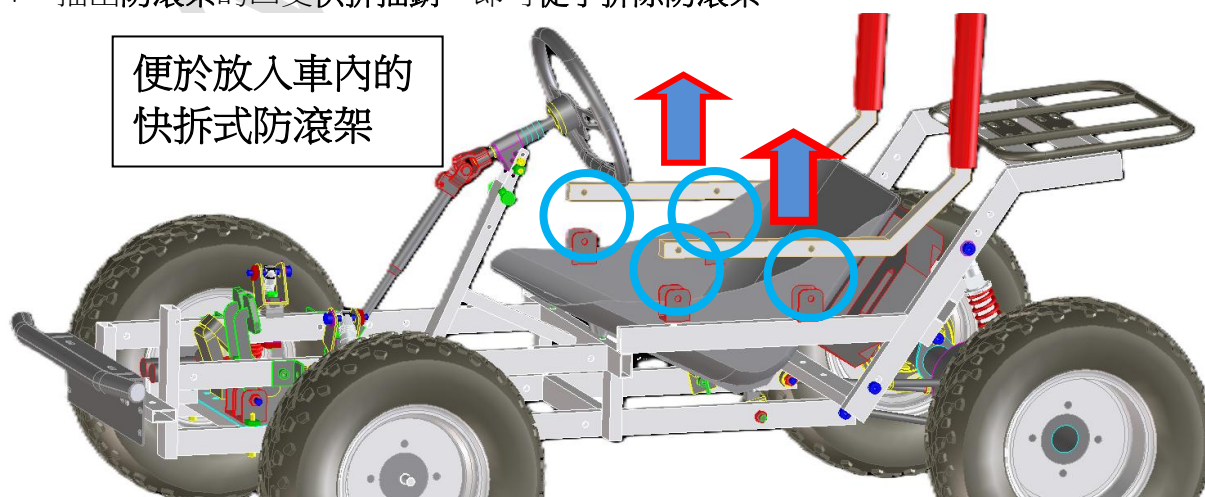

- ✧ 抽出前避震器頂部的快拆插銷，即可徒手降低前方 10 公分，則可成為收折狀態。



快拆式前避震器

- ✧ 在車尾架斜坡板，即可推入大部分休旅車甚至旅行車之行李廂(一般需收折二三排座椅)。
- ✧ 其他同級對手都無法收折，難以如此載運，一般都能換購大貨卡才能載運。
- ✧ 現有車輛就能夠輕鬆載運裝卸存放，也可將它長期留在汽車內,每次跑完都只拆電池回家充。

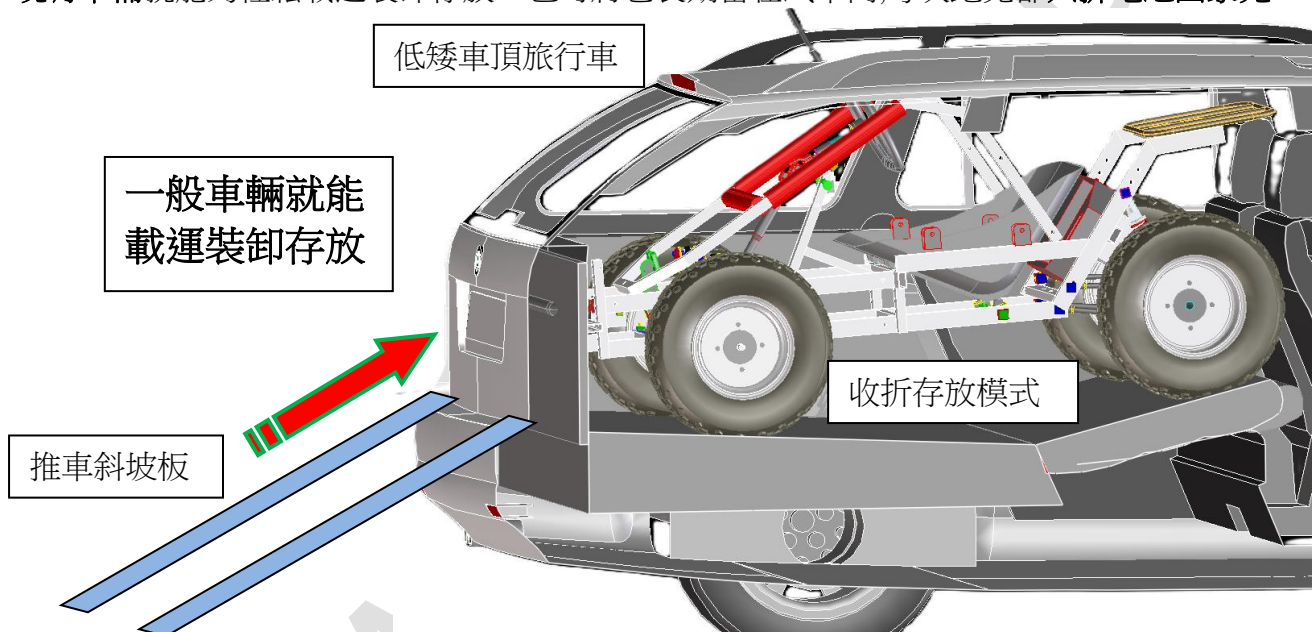

一般車輛就能
載運裝卸存放

低矮車頂旅行車

收折存放模式

推車斜坡板

- ✧ 可選配全手控式油門與手煞車，讓高齡或身障者也能獨自換乘此車上山下海。

可當越野無障礙代步車

可載收折式輕便室內輪椅
以利換乘如廁或進入室內

可選配全手控式油門與煞車

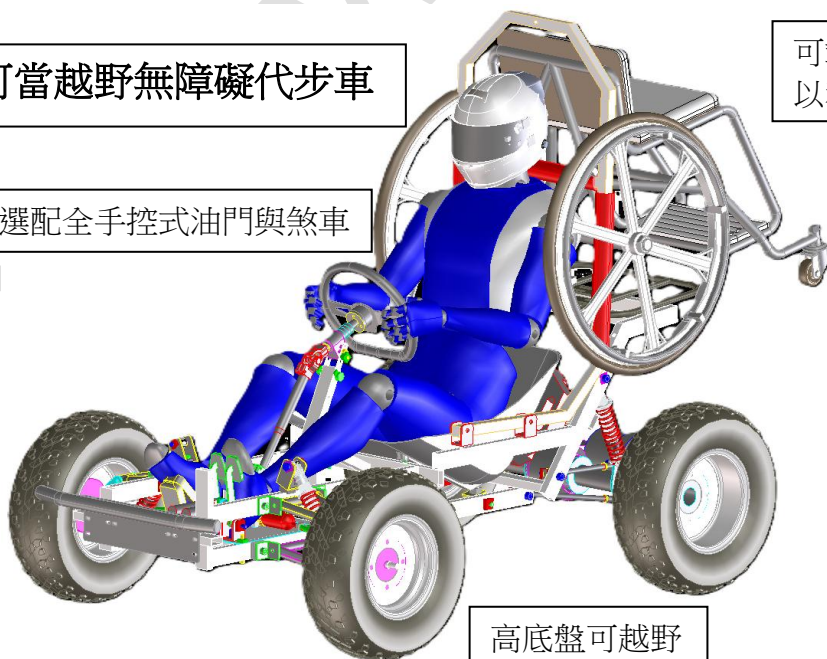

高底盤可越野



✧ 加裝選配後坐墊及踏桿與防滾架安全帶泡棉套，就能有基礎的防摔落防護，可承載一乘客。



✧ 如純正越野賽車系統的底盤懸吊，可克服高達 30 公分的單輪落差，及通過 17 公分深的積水。

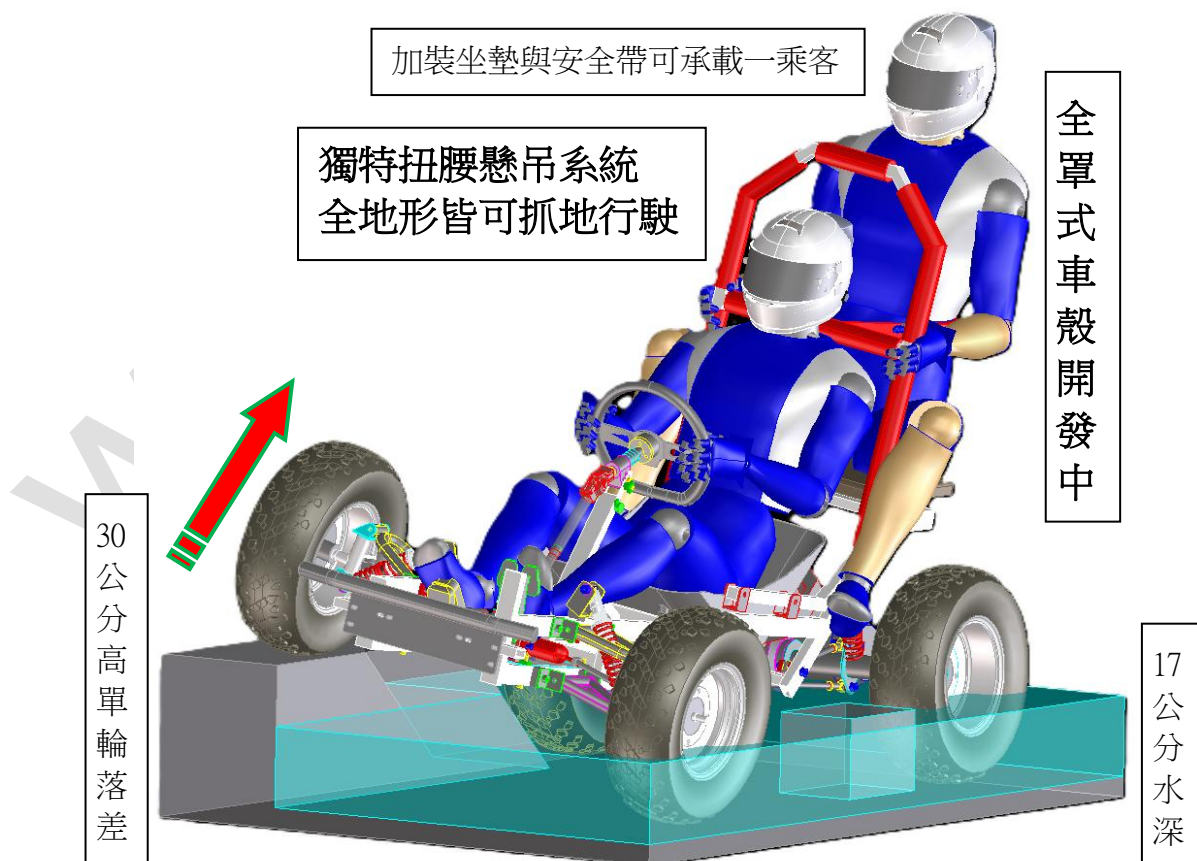

◇ 強悍越野力及氢能長續航，可挺進各偏鄉與災區，除運送物資與傷患，也能快速建立電網。

可選配各種尺寸載物箱

太陽能+灌氫瞬飽=接近無限續航

移動式超長續航
微型氢能發電廠

氫發電機+碳纖儲氫瓶

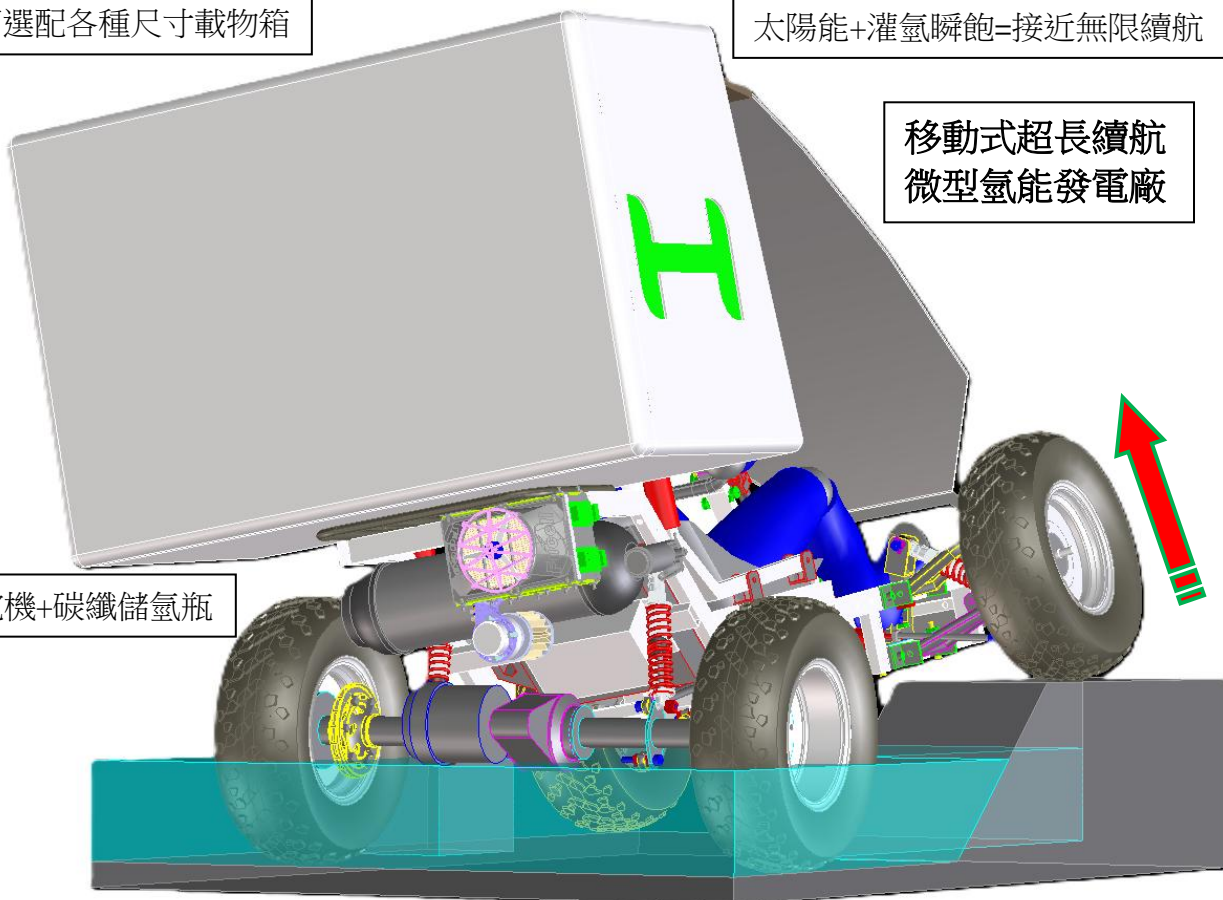

◇ 一米三的車寬可有一米寬的載物空間，容積可高達 350L 與 250kg，遠超同級對手。

全天候全地形
超級物流車

選配頂罩
有基礎防護
能遮陽蔽雨
可降低風阻

寬達一米的 350L/250kg 載物箱

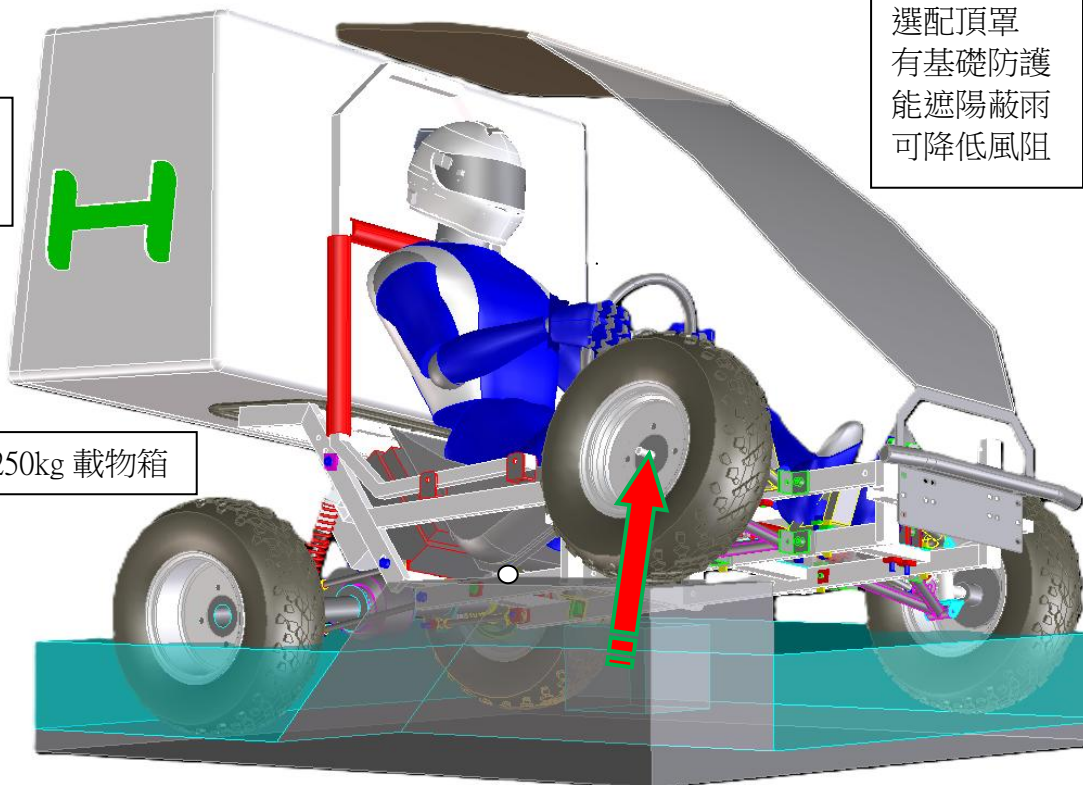

◇ 輕盈電動結構無漏油問題，可輕鬆抬起站立擺放與多車疊靠，大幅節省停放運輸充電空間。

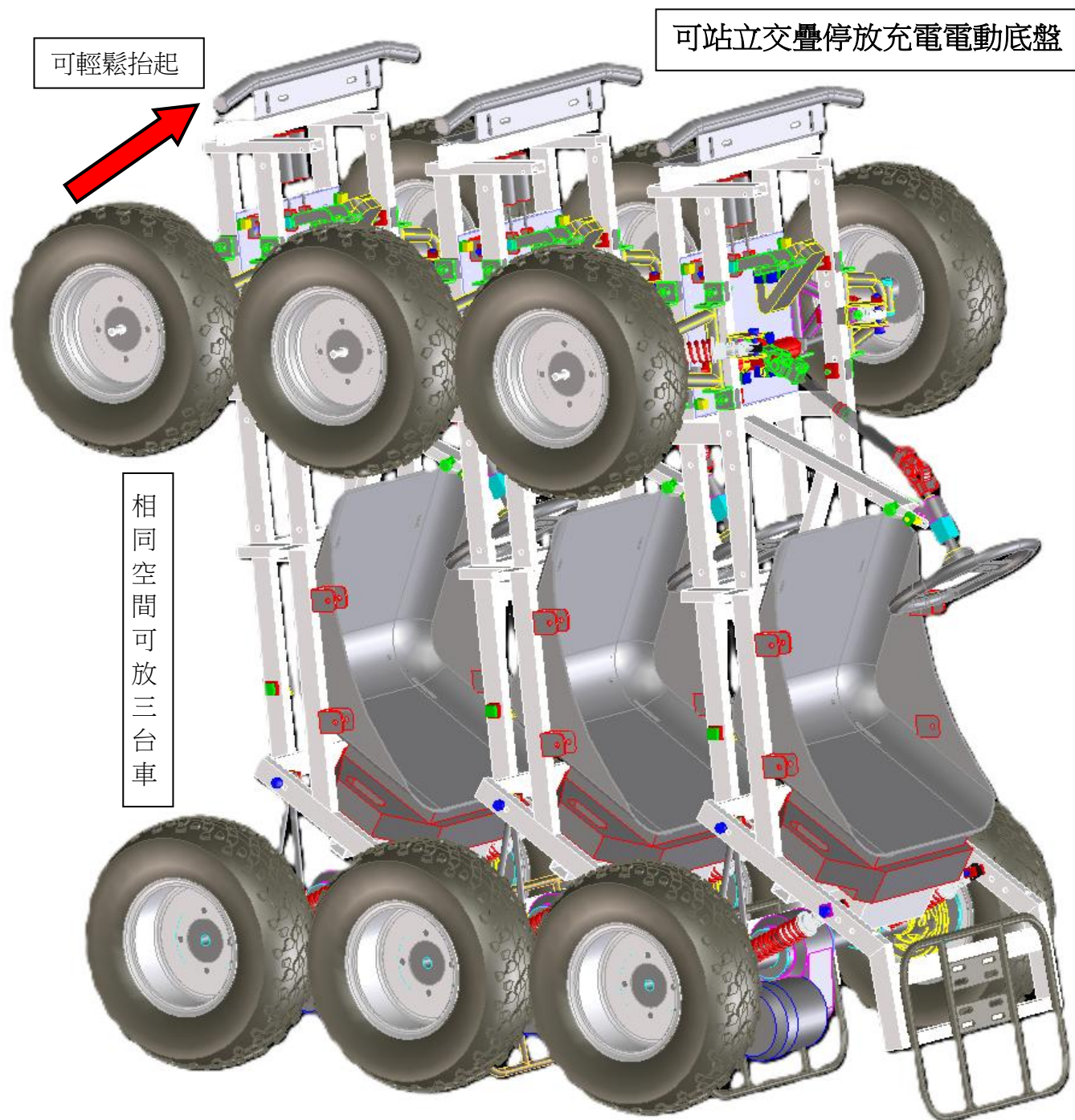

產品技術規格:

eMXC 多能源全地形運輸車

電力系統	60V30Ah 可抽換高效率鋰電池 (360*245*90mm 約 7kg)
馬達功率	1500W 防水無刷式
基本款全備車重	約 95kg
工作溫度範圍	-10°C 至 50°C
適用對象	身高 155~185cm 之具備駕駛能力者

底盤形式材質	高強度輕量化 盆框式四縱樑方鋼管車架
座椅	單座設計含四點式安全帶，符合人體工學的輕量桶型包覆式座椅
懸吊系統 (前 / 後)	賽車式雙 A 臂獨立懸吊 / 四連桿直軸式
輪胎 (前 / 後)	外徑 19 吋/18 吋全地形越野胎
傳動系統 / 煞車系統	鋁合金防水防塵密閉式差速齒輪箱後直軸驅動 / 前後獨立控制油壓四碟煞
控制與儀表系統	電門開關 / 進退開關 / 三段動力選擇 / 即時電壓顯示
最高速度	約 50 km/h (視負載狀況而定)
續航力	約 50km (視負載狀況而定) 可選配外掛電池，或氫能發電增程系統或太陽能
充電時間	約 10 小時 (附專用自動安全充電器)
爬坡能力	約 35 度坡度 (視負載狀況而定)
最大載重	約 250kg (視負載狀況而定)
尺寸	長 183X 寬 130X 高 90cm
前進入角 / 腹通過角	45° / 135°



鋰電池電動卡丁車

高效能 環保 靜音

蝦皮 [泓明] eMXC 越野車



台灣設計
台灣製造

TEL:886-3-2754308(REP.) 0982-597883 統編:53609378 Line ID: fucell

通訊地址:33464 桃園市八德區開隆街 16 號 e-mail:sv@fucell.us 網址:www.fucell.us